

# TALENTO





# —TALENTOVAN— TRANSPORTER

## MULTI-TALENTOVAN KAO I SVAKI PROFESIONALAC.

Biti pametan znači umeti da se prilagodiš. Umeti da se suočiš sa različitim situacijama i uvek nađeš savršeno rešenje za njih.

**TALENTO** ume sve to. Osmišljen da transportuje **TERET** i **PUTNIKE** i nudi profesionalcima široku paletu mogućnosti, različite opcije tovarnog prostora i dodatne opreme, - što pravi veliku razliku tokom vašeg svakodnevnog rada.





TALENTOVAN  
**SPOJJA**

DIZAJNIRAN DA SE  
ISTAKNE.



**IZUZETAN** Talento dizajn pokazuje kako ovo jedinstveno komercijalno vozilo oslikava dugu tradiciju vrednog rada. Kada je reč o stilu, dizajn prednjeg stakla i haube kreira jedan impozantan i dinamičan izgled. Njegov dizajn karakterišu jasne i oštre linije u skladu sa **DUHOM FIAT PROFESSIONAL PORODICE.**

Ovaj dizajn utiče na veću širinu vozila, povećavajući njegovu zapreminu tovarnog prostora, što se može jasno uočiti iz pravilno kvadratnog zadnjeg dela koji daje utisak dinamičnosti i stabilnosti.

Genijalnost Talento dizajna se ogleda i u njegovoj veličini, koja je osmišljena tako da se savršeno uklapi u ograničenja svakog grada i u isto vreme omogućava odličnu veličinu tovarnog prostora pogodnu za svaku vrstu biznisa.





—TALENTOVANA—  
**UNUTRAŠNOST**

**NEKA VAŠA  
KANCELARIJA BUDE  
TAMO GDE STE VI.**

Enterijer Talenta je savršena kancelarija za potpuno posvećene radnike. Pažljivo promišljen da kombinuje udobnost i funkcionalnost, upotpunjen je komponentama koje čine da svaki sat na poslu bude prijatan i efektivan.

Jedan od razloga zašto je Talento savršeno mesto za rad jeste opcija **CENTRALNOG SUVOZAČKOG SEDIŠTA KOJE SE PREKLAPA** sa stočićem na poleđini i ostavom za odlaganje ispod sedišta, uz dodatak držača za vaš "pametni" telefon\* i tablet\*.

\* MOPAR dodatak



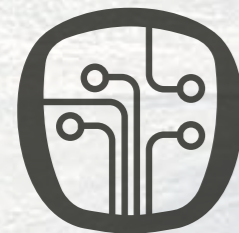

## —TALENTOVANA— **TEHNOLOGIJA**

### **PAMETNA UPOTREBA TEHNOLOGIJE.**

Tehnologija ima ključnu ulogu u skoro svakom biznisu. Talento to koristi kao svoju prednost.

**OTKLJUČAVANJE BEZ KLJUČA/ POKRETANJE KOLA BEZ KLJUČA** su pažljivo osmišljeni za zauzete ruke vrednih radnika. Parkiranje Talenta je olakšano sa integrisanim **PARKING SENZOROM** i opcijom **ZADNJE KAMERE** čija se slika prikazuje na unutrašnjem retrovizoru i na 7" ekranu osjetljivom na dodir ukoliko je prisutan radio uređaja sa navigacijom. Takođe poseduje pomoćno ogledalo za mrtvi ugao koji poboljšava vašu preglednost.





—TALENTOVANA—

# SNAGA

**ZA ODLIČNE  
REZULTATE GDE GOD  
DA STE.**



Talento poseduje paletu **EURO 6 D-TEMP MOTORA**, sa **TRACTION+ SISTEMOM I ESC** sa **HILL HOLDER**-om što vam omogućava da radite svuda gde je potrebno.

Pouzdan, moćan, sa odličnim odnosom cene i kvaliteta, dostupan sa **MOTORIMA DO 170 KS**. On je savršen za vaš posao, sa visokim performansama i niskom potrošnjom.

#### **EURO 6D MOTORI**

- 2.0 Euro 6d-TEMP MultiJet 120 ks
- 2.0 Euro 6d-TEMP Ecojet S&S 145 ks
- 2.0 Euro 6d-TEMP Ecojet S&S 170 ks





## TALENTOVANA BEZBEDNOST

### VOZITE SE BEZBEDNO.

Sa ovim jedinstvenim sistemom, svaki radnik, putnik ili tovar će bezbedno stići na cilj. Talento u standardnoj opremi dolazi sa **ABS** sa **EBD** i **HBA**.

I sa **ESC** sa sistemom **TRACTION+** koji raspoređuje obrtni momenat na točkove, pružajući najbolje prianjanje. Tu je i **HILL HOLDER** tehnologija koja vam pomaže na strmim putevima, držeći vaše kočnice aktiviranim prve 3 sekunde.

#### ABS SA EBD I HBA

**Sistem protiv blokiranja kočnica (ABS)**  
Ovo je integralni deo kočionog sistema koji sprečava blokiranje ili proklizavanje jednog ili više točkova, bez obzira na uslove na površini puta i intenzitet kočenja, obezbeđujući kontrolu nad vozilom čak i tokom naglog kočenja.

**Elektronska raspodela sile kočenja (EBD):**  
Koćioni sistem raspoređuje kočionu silu između prednje i zadnje osovine da bi se optimizovala efikasnost pri svim uslovima vožnje.

**HBA - Hidraulična pomoć pri kočenju**  
Ovaj sistem, integrisan u ABS, prepoznaje uslove koji zahtevaju hitno kočenje prema brzini operacije kočione pedale i garantuje dodatni hidraulični kočioni pritisak kao podršku kočenju vozača. Ovo omogućava brže i snažnije dejstvo kočionog sistema.

#### TRACTION +

Traction+ je inovativni sistem kontrole vuče koji poboljšava prianjanje točkova vozila na najizazovnijim površinama gde je prianjanje slabo. Pri uslovima lošeg prianjanja bilo kog pogonskog točka, kontrolna jedinica sistema detektuje proklizavanje i koči ga, prenoseći obrtni momenat pogona na točak sa najboljim prianjanjem na tlu. Na ovaj način se bolje upravlja performansama vozila, čime se osiguravaju vrhunska stabilnost i upravljanje.

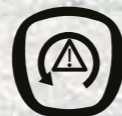

#### TSA

TSA (Pomoć za stabilnost prikolice) garantuje savršenu stabilnost čak i tokom vuče. Ako vozilo proklizava, TSA automatski menja snagu motora i kočionu silu na svakom točku da bi vozilo i prikolica povratili stabilnost.



#### HILL HOLDER

Idealan za startovanje na uzbrdici sa potpunom lakoćom, čak i kada je potpuno natovaren do maksimalne dozvoljene nosivosti. Hill Holder automatski blokira vozilo na par sekundi, bez potrebe da vozač pritiska kočionu pedal.



#### ESC (ELEKTRONSKA KONTROLA STABILNOSTI)

Elektronska kontrola stabilnosti vam nudi izvanredno prianjanje i stabilnost tako što nezavisno upravlja kočionom silom na točkovima pri skretanju. Ovo sprečava da točkovi proklizaju, svodeći rizik od proklizavanja vozila na minimum i garantujući savršenu stabilnost pri svim uslovima.

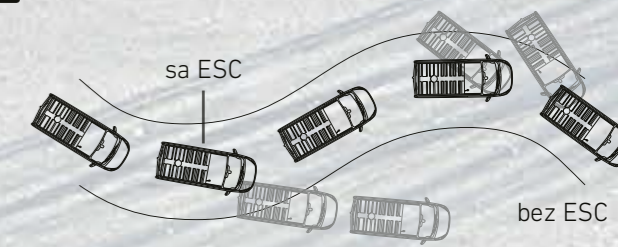
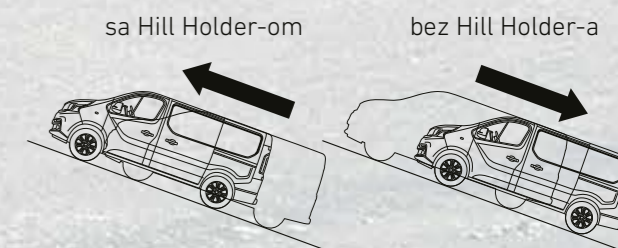
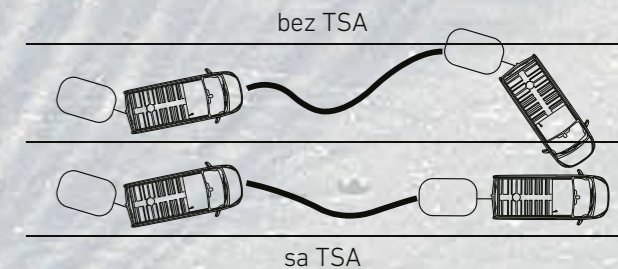

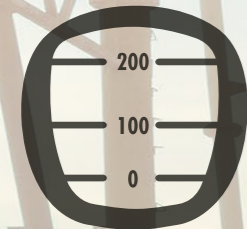

TALENTOVAN

# PREVOZNIK

PRAVI IZBOR ZA VAŠ  
USPEŠAN POSAO.



Svestranost je ključ vođenja uspešnog posla. Bilo da su u pitanju roba ili putnici, Talento je projektovan da efikasno prevozi sve njih, a da pritom vozilo ne gubi svoju kompaktnost - to je prava stvar u urbanim uslovima.

Fleksibilan i prilagodljiv, sa mogućnošću lakog utovara i velikih predmeta kako kroz bočna, tako i kroz zadnja vrata. Talento nudi **DO 1,2 TONE** nosivosti, sa prostorom za 3 Euro palete

(počevši od L1H1) i mogućnošću da prevozi dugačke predmete. Oni se lako mogu nositi pomoću otvora ispod suvozačkog sedišta u koji možete smestiti predmete dužine **ČAK DO 4,15 m**, kao što su npr. plastične cevi.

Talento ima kvadratne linije koje ukazuju na njegovu prostranu unutrašnjost i veliki tovarni prostor, **ČAK DO 8,6 m<sup>3</sup>**.







TALENTOVANA  
**RAZNOVRSNOST**  
PRODUŽENA KABINA



Talento sa produženom kabinom (Crew cab) ima **5 ILI 6 SEDIŠTA**, čime doprinosi konformnosti za svaki put. Pristup tovarnom prostoru je sa zadnje strane, sa **VRATIMA KOJA SE OTVARAJU DO 90° ILI 180° / 250°** omogućavajući iskorišćenost svakog centimetra tovarnog prostora, od poda pa do krova. U Talentu ima mesta za svaki tim koji stoji iza dobro obavljenog posla. Sa **4,0m<sup>3</sup> ZAPREMINOM TOVARNOG PROSTORA**, ima prostora za veliku količinu tereta kao i ceo tim ljudi.





—TALENTOVANA—  
**SVESTRANOST**

—RASPOLOŽIVE  
VERZIJE.—

Svestranost ovog komercijalnog vozila omogućava vam da birate između više savršenih kombinacija za vaš biznis, između **DVE** različite **VISINE**, **DVE** **DUŽINE** I **DVA** **MEĐUSOVINSKA RASTOJANJA**.

**STANDARDNA VISINA I MEĐUSOVINSKO (L1H1)**

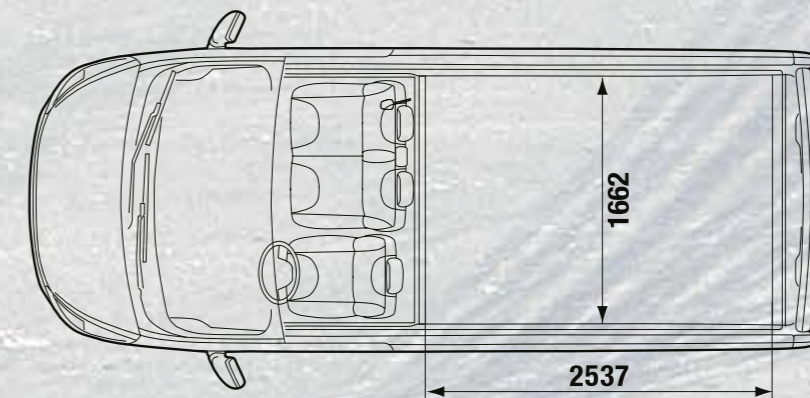
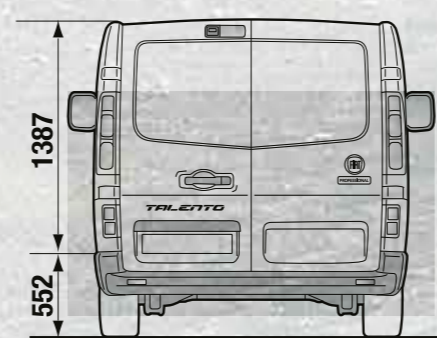
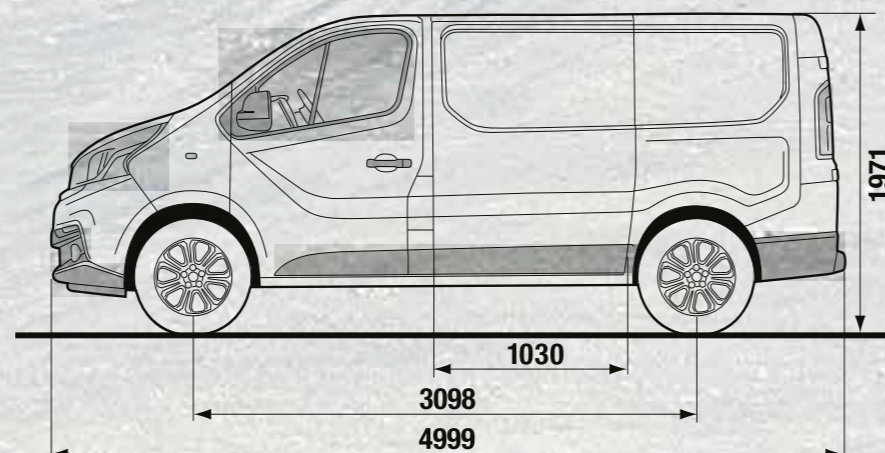
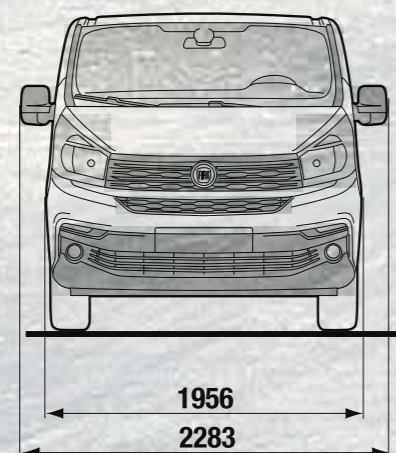

**DUGO MEĐUSOVINSKO I POVIŠENI KROV (L2H2)**

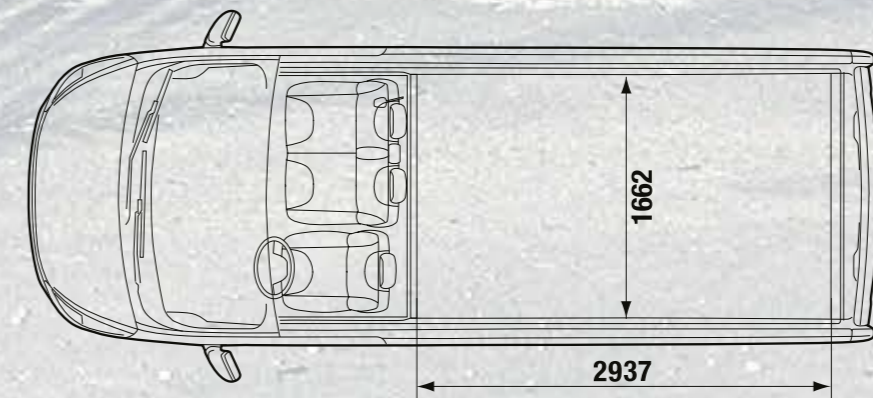
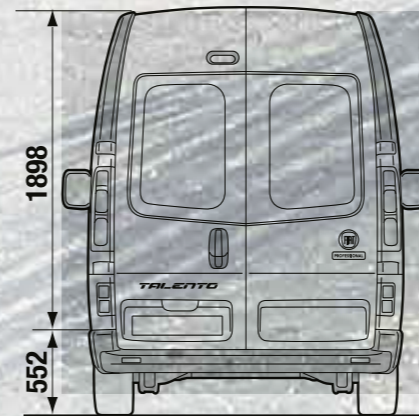
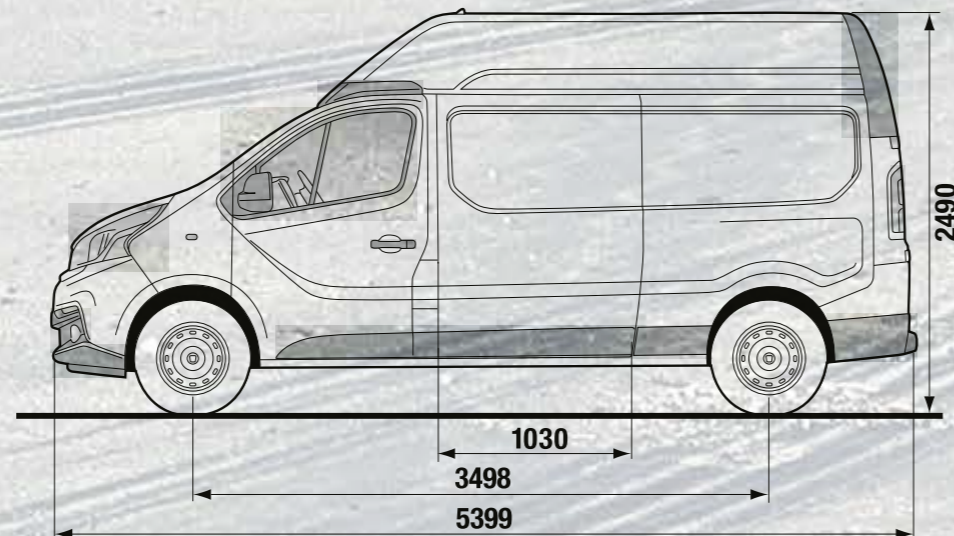
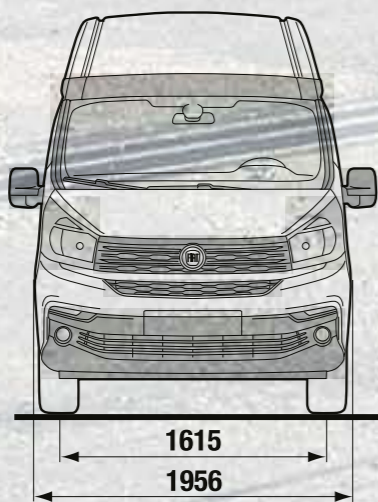



—TALENTOVANA—  
**SVESTRANOST**  
—  
**TRANSFORMACIJE.**

Svestranost stvarno pravi razliku kod ovog komercijalnog vozila.  
**TALENTO** se lako može prilagoditi svakoj vrsti biznisa i njegovim specifičnim potrebama.

\*Prikazani tipovi nadogradnji su kompletirani u Republici Srbiji u saradnji sa lokalnim nadograđivačima

**LUX COMBI\***



Lux Combi za 6 do 7 ljudi sa kožnim sedištima (opciono okretna sedišta u drugom redu) i tapaciranim enterijerom ili od ABS plastike



**HLADNJAČA\***



Vozilo sa termoizolacijom, ATP standardom, koje unutrašnju temepraturu drži konstantno na 4°C ili čak do -18°C. Ukoliko se ugradi rashladni uređaj, unutrašnjost postaje hladnjača za prevoz lekova ili hrane.



**MOBILNA RADIONICA\***



Pokretna radionica napravljena od fleksibilnih polica na koje se veoma lako, brzo i sigurno može fiksirati razni alat i oprema. Police su izrađene od galvanitovanog čelika i aluminijuma.





## TALENTOVANA DOSTUPNOST

PROSTORNI  
KAPACITET KOJI  
GARANTUJE USPEH.



Talento kao **PREVOZNIK PUTNIKA** može biti **PORODIČNI** auto ili luksuzni kombi prevoz putnika. Verzija za prevoz putnika pruža vrhunsku udobnost i daje mogućnost tri reda sedišta, sa do čak **DEVET MESTA ZA SEDENJE** i **PRTLJAŽNIM PROSTOROM** od **1,0 m<sup>3</sup>** u verziji

sa standardnim međuosovinskim rastojanjem i **1,8 m<sup>3</sup>** u verziji sa dugim međuosovinskim razmakom što se dodatno može povećati ukoliko se izabere sklopiva i preklopiva klupa u 3. redu sedišta. Profesionalni i amaterski sportisti takođe mogu uživati u udobnosti Talenta.





TALENTOVANA  
**OPREMA**

**NAJBOLJI IZBOR ZA  
EFIKASNIJI RAD.**

Odličan i funkcionalan izbor alata je prva i osnovna oprema svakog produktivnog radnika, ali profesionalac kakav ste vi zaslužuje više. Zato je svaki detalj Talenta dizajniran tako da stvarno napravi razliku na vašem poslu. Ponosno vam pomaže da postignete više i dostignete odlične rezultate.

**PASTELNE BOJE KAROSERIJE**



Bela  
Kod 577  
Opcional 5CA

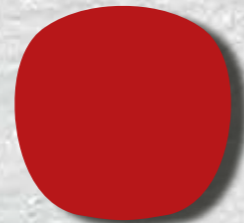

Crvena  
Kod 442  
Opcional 802

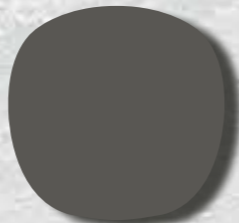

Siva  
Kod 698  
Opcional 0PY

**METALIK BOJE KAROSERIJE**



Svetlo siva  
Kod 356  
Opcional 6FW

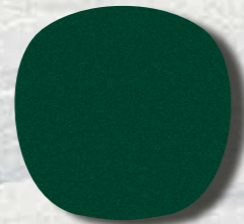

Tamno zelena  
Kod 390  
Opcional 4SA

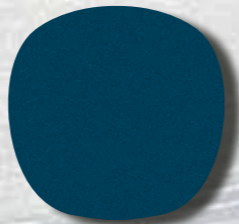

Plava  
Kod 351  
Opcional 5JQ

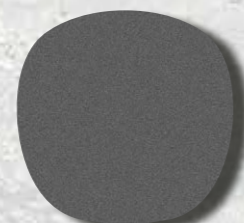

Tamno siva  
Kod 360  
Opcional 74G

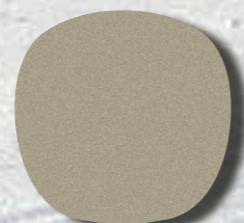

Bež  
Kod 359  
Opcional 6FX



Crna  
Kod 347  
Opcional 4H5

**FURGON/COMBI**



Siva sedišta



Kod 107  
Opcional 8RT

**COMBI ELEGANT**



Tamno braon sedišta



Kod 098  
Opcional 8L1

**RATKAPNE I FELNE**



Standardna manja crna  
ratkapna 16"



Siva ratkapna pune veličine 16"  
Opcional 6XN



Aluminijumske felne 17"  
Opcional 108



Aluminijumske felne 17" Mat crne  
Opcional 8CE

MOTOR	MultiJet 120ks	EcoJet 145ks	EcoJet 170ks
Br. Cilindara, raspored	4 u nizu	4 u nizu	4 u nizu
Zapremina(cm³)	1997	1997	1997
Nivo emisije izduvnih gasova	Euro 6d-Temp	Euro 6d-Temp	Euro 6d-Temp
Kontrola emisije	Filter čestica (DPF) sa SCR (AdBlue) tehnologijom	Filter čestica (DPF) sa SCR (AdBlue) tehnologijom	Filter čestica (DPF) sa SCR (AdBlue) tehnologijom
Kompresija	15,1:1	15,1:1	15,1:1
EC maks snaga: kw (KS) pri obrtaju	88 (120)@3500	107 (145)@3500	125 (170)@3500
EC maks. obrtni momenat: Nm pri obrtaju	320@1500	350@1500	380@1500
Pogonski sistem	Lanac sa zupčanikom	Lanac sa zupčanikom	Lanac sa zupčanikom
Ubrizgavanje	Direktno tipa "common rail" sa elektronskom kontrolom, sa turbo komresorom sa promenljivom geometrijom	Direktno tipa "common rail" sa elektronskom kontrolom, sa dvostrukim turbo komresorom sa fiksnom geometrijom	Direktno tipa "common rail" sa elektronskom kontrolom, sa dvostrukim turbo komresorom sa fiksnom geometrijom
Start & Stop + Regenerativno kočenje	ne	da	da
Broj ventila	16	16	16
<b>TRANSMISIJA</b>			
Pogon	prednji	prednji	prednji
Menjač: broj brzina	6+R	6+R	6+R
<b>UPRAVLJANJE</b>			
Tip	Nazubljena letva sa zupčanikom i hidrauličnim servo upravljačem	Nazubljena letva sa zupčanikom i hidrauličnim servo upravljačem	Nazubljena letva sa zupčanikom i hidrauličnim servo upravljačem
Prečnik zaokreta (m)	Standardno medjuosovinsko rastojanje 11,84	Standardno medjuosovinsko rastojanje 11,84	Standardno medjuosovinsko rastojanje 11,84
	Dugo medjuosovinsko rastojanje 13,17	Dugo medjuosovinsko rastojanje 13,17	Dugo medjuosovinsko rastojanje 13,17
<b>KOČIONI SISTEM - 4 DISKA</b>			
Prednji (mm)	296 x 28 samoventilirajući	296 x 28 samoventilirajući	296 x 28 samoventilirajući
Zadnji (mm)	280 x 12	280 x 12	280 x 12
<b>TOČKOVI</b>			
Pneumatici	205/65 R16 ili 215/65 R16 (M+S i Combi)	215/65 R16	215/65 R16
	215/60 R17	215/60 R17	215/60 R17
<b>REZERVOAR</b>			
Kapacitet Adblue rezervoara (litri)	20	20	20
Kapacitet rezervoara (litri)	80	80	80
Maksimalna vučna masa prikolice (kg)	2000 (prikolica sa kočnicama) 750		

TALENTO FURGON					
DIMENZIJE	L1H1	L2H1	L2H2		
Dužina (mm)	4999	5399	5399		
Širina / širina sa retrovizorima (mm)	1956 / 2283	1956 / 2283	1956 / 2283		
Visina (mm)	1971	1971	2490		
Međuosovinsko rastojanje (mm)	3098	3498	3498		
Prednji prepust (mm)	933	933	933		
Zadnji prepust (mm)	968	968	968		
Širina između točkova napred /pozadi (mm)	1615 / 1628	1615 / 1628	1615 / 1628		
Broj vrata	4 (opciono 5 sa nekim od opcionala levih kliznih vrata)				
Broj sedišta	3 (opciono 2 sa opc. 43H)				
<b>TOVARNI PROSTOR</b>					
Dužina po podu (mm)	2537	2937	2937		
Dužina po podu kod pregradnog zida sa otvorom (mm)	2950	3350	3350		
Dužina po podu kod pregradnog zida sa otvorom i podignutim sedalnim delom suvozača (mm)	3750	4150	4150		
Dužina na jedan metar visine od poda (mm)	2250	2650	2650		
Maksimalna širina (mm)	1662	1662	1662		
Širina između blatobrana unutra (mm)	1268	1268	1268		
Visina (mm)	1387	1387	1898		
Visina utovarnog praga (mm)	552	552	552		
Zapremina tovarnog prostora, VDA metoda** (m³)	5,2	6	8,6		
<b>BOČNA KLIZNA VRATA</b>					
Širina na 600 mm visine od poda (mm)	907	907	907		
Širina na 100 mm visine od poda (mm)	1030	1030	1030		
Visina (mm)	1284	1284	1284		
<b>ZADNJA VRATA</b>					
Visina (mm)	1320	1320	1820		
Širina na 70 mm visine od poda (mm)	1391	1391	1391		
<b>NOSIVOST</b>	<b>MultiJet 120ks</b>	<b>MultiJet 120ks</b>	<b>EcoJet 145ks/170ks</b>	<b>EcoJet 145ks</b>	<b>EcoJet 170ks</b>
Masa vozila spremnog za vožnju (kg)	1807	1859	1865	1991	
Nosivost vozila spremnog za vožnju (kg)	1148	1191	1185	1079	
Bruto masa (nosivost) vozila (kg)	2955	3050	3050	3070	
<b>PERFORMANSE I POTROŠNJA GORIVA</b>	<b>MultiJet 120ks</b>	<b>MultiJet 120ks</b>	<b>EcoJet 145ks/170ks</b>	<b>EcoJet 145ks</b>	<b>EcoJet 170ks</b>
Maksimalna brzina (km/h)	166	165	176/179	163	172
Gradska potrošnja (l/100 km)	6.4	6.4	5.7 / 5.8	6.5	6.6
Potrošnja na otvorenom (l/100 km)	5.5	5.9	5.5	6.1	6.1
Kombinovana potrošnja (l/100 km)	5.8	5.6	5.5	6.3	6.3
Emisija CO2 (g/km)	153	156	147	165	165

\*Masa vozila spremnog za vožnju obuhvata masu praznog vozilo bez opcione dodatne opreme, masu vozača (75kg) i masu 90% goriva u rezervoaru \*\* VDA metoda merenje zapremine kvadrima: 200x100x50mm

TALENTO CREW CAB		
DIMENZIJE	L2H1	
Dužina (mm)	5399	
Širina / širina sa retrovizorima (mm)	1956 / 2283	
Visina (mm)	1971	
Međuosovničko rastojanje (mm)	3498	
Prednji prepust (mm)	933	
Zadnji prepust (mm)	968	
Širina između točkova napred /pozadi (mm)	1615 / 1628	
Broj vrata	4	
Broj sedišta	6 (opciono 5 sa opc. 43H)	
TOVARNI PROSTOR		
Dužina po podu ( min/max ) (mm)	2314 / 2423	
Dužina na 1,1 metar od poda (mm)	1740	
Maksimalna širina (mm)	1662	
Širina između kućišta točkova (mm)	1268	
Visina (mm)	1387	
Visina utovarnog praga (mm)	552	
Zapremina tovarnog prostora, VDA metoda* (m <sup>3</sup> )	4,0	
BOČNA KLIZNA VRATA		
Širina na 600 mm od poda (mm)	907	
Širina na 100 mm od poda (mm)	1030	
Visina (mm)	1284	
ZADNJA VRATA		
Visina(mm)	1320	
Širina na 70 mm od poda (mm)	1391	
MASE	MultiJet 120ks	EcoJet 145ks
Masa vozila spremnog za vožnju (kg)	1997	2003
Nosivost vozila spremnog za vožnju (kg)	1073	1067
Bruto masa (nosivost) vozila (kg)	3070	3070
PERFORMANSE I POTROŠNJA GORIVA	MultiJet 120ks	EcoJet 145ks
Maksimalna brzina (km/h)	165	176
Gradska potrošnja (l/100 km)	6.4	5.8
Potrošnja na otvorenom (l/100 km)	5.8	5.7
Kombinovana potrošnja (l/100 km)	6.0	5.7
Emisija CO <sub>2</sub> (g/km)	160	151

TALENTO COMBI				
DIMENZIJE	L1H1		L2H1	
Dužina (mm)	4999		5399	
Širina / Širina sa retrovizorima (mm)	1956 / 2283		1956 / 2283	
Visina (mm)	1971		1971	
Međuosovničko rastojanje (mm)	3098		3498	
Prednji prepust (mm)	933		933	
Zadnji prepust (mm)	968		968	
Širina između točkova napred /pozadi (mm)	1615 / 1628		1615 / 1628	
Broj vrata	4 (opciono 5 sa nekim od opcionala levih kliznih vrata)		4 (opciono 5 sa nekim od opcionala levih kliznih vrata)	
Broj sedišta	9 (opciono 8 sa opc. 43H)		9 / 8 (Combi Elegant ili sa opc. 43H)	
PRTJLAŽNI PROSTOR				
Zapremina (do pokrivke)* (m <sup>3</sup> )	1,0		1,8	
Zapremina sa sa sklopljenim i preklopljenim 3. redom sedišta* (m <sup>3</sup> )	2,1		2,9	
Zapremina bez trećeg reda sedišta* (m <sup>3</sup> )	3,2		4	
Dužina po podu (mm)	736		1136	
Dužina na nivou poda sa preklopljenim trećim redom sedišta	1152		1552	
Maksimalna širina (mm)	1662		1662	
Širina između kućišta točkova (mm)	1268		1268	
Visina (mm)	1369		1369	
Visina utovarnog praga (mm)	552		552	
BOČNA KLIZNA VRATA				
Širina na 600 mm od poda (mm)	907		907	
Širina na 100 mm od poda (mm)	1030		1030	
Visina (mm)	1284		1284	
ZADNJA VRATA				
Visina dvokrilna/jednokrilna sa otvaranjem na gore (mm)	1320 / 1295		1320 / 1295	
Širina na 70 mm visine od poda (mm)	1391		1391	
MASE	MultiJet 120ks	EcoJet 145ks	MultiJet 120ks	EcoJet 145ks
Masa vozila spremnog za vožnju (kg)	2009	2015	2045	2051
Bruto masa (nosivost) vozila	3000	3000	3070	3070
Performanse i potrošnja goriva	MultiJet 120ks	EcoJet 145ks	MultiJet 120ks	EcoJet 145ks
Maksimalna brzina (km/h)	165	176	165	176
Gradska potrošnja (l/100 km)	6.4	5.9	6.4	5.9
Potrošnja na otvorenom (l/100 km)	5.8	5.5	5.8	5.6
Kombinovana potrošnja (l/100 km)	6.0	5.7	6.0	5.7
Emisija CO <sub>2</sub> (g/km)	159	149	160	150

\* VDA metoda merenje zapremine kvadrira: 200x100x50mm



PROFESSIONAL

TALENTOVANA

# NEGA VOZILA

## POTPUNA PODRŠKA ZA SVE VAŠE POTREBE.

**TALENTO** nije samo vozilo za rad. On je takođe vozilo koje vas povezuje sa velikom **FIAT PROFESSIONAL** mrežom koja je široko rasprostranjena, efikasna i uvek spremna da zadovolji vaše potrebe i zahteve. Ukratko, odabirom **TALENTO** vi ulazite u svet sveobuhvatnih usluga. Jer Fiat Professional zna da vaš posao nikad ne stoji.

### GARANCIJA VOZILA

Fiat Professional je brend kompanije Fiat Chrysler Automobiles (FCA), kojim ona pruža garanciju u periodu od 24 meseca od datuma prve registracije i bez ograničenja predene kilometraže. U skladu sa ovom garancijom, predstavnik mora da popravi komponente koje su u kvaru usled fabričkih defekata tako što će ih zameniti Fiat Professional rezervnim delovima ili remontovanim Fiat Professional delovima besplatno.

Operacije pod Garancijom koje sprovodi Fiat Professional predstavnik uključuju:

- popravku ili zamenu neispravne komponente;
- rad potreban za zamenu ili popravku;
- nabavku potrošnog materijala potrebnog za obavljanje popravke pod Garancijom.

Za vreme trajanja Garancije vozila možete takođe koristiti pomoć na putu.

#### Garancija na boju

Garancija vozila obuhvata fabričke greške na farbi za period od 36 meseci od dana prve registracije vozila. Garancija pokriva potpuno ili delimično prefarbanje vozila u cilju otklanjanja svih utvrđenih nepravilnosti, u skladu sa standardnim uslovima Proizvođača i standarda.

#### Garancija protiv perforacija nastalih usled korozije

Strukturni elementi karoserije vozila imaju garanciju protiv perforacija izazvanih korozijom koja se pojavljuje sa unutrašnje strane. Garancija predviđa popravku i/ili zamenu bilo kojih originalnih konstruktivnih elemenata karoserije koji su oštećeni perforacijama od rđe i važi 8 godina od prve registracije vozila. Garancija ne pokriva oštećenja nastala, u potpunosti ili delimično, ili dodatno pogoršana neizvršavanjem redovnog servisiranja u skladu sa uputstvima Proizvođača, prema intervalu propisanom u dodatnom uputstvu. Molimo vas da proverite konkretne uslove garancije u Vašoj garantnoj knjižici.

### KORISNIČKA PODRŠKA CIAO FIAT

Možete kontaktirati Fiat Professional tako što ćete pozvati namenski besplatni broj 0080034280000\* koji je dostupan u većini evropskih zemalja. Naša služba za pomoć na putu Vam je dostupna 365 dana u godini, 24 časa dnevno. Kontaktiranjem Fiat Professional korisničke podrške takođe možete tražiti podatke vezane za naše modele, usluge, prodajnu mrežu i, naposljetku, zakazati probnu vožnju odabranog vozila. Fiat Vam je na usluzi da bi zadovoljio svaku Vašu potrebu ili zahtev u vezi sa korišćenjem vozila ili uslugama pomoći na putu.

\*Ne zaboravite da proverite sve troškove koje Vaš telefonski operater naplaćuje prilikom pozivanja iz inostranstva ili sa mobilnih telefona.

### MYFIATPROFESSIONAL

Brinite o svom vozilu samo jednim klikom. Registrujte se odmah na myFiatProfessional i otkrijte usluge koje podržavaju Vaše potrebe. Posetite my.fiatprofessional.com

CIAO FIAT  
00 800 342 800 00

myFiatProfessional

### MOPAR® ZAŠTITA VOZILA

Mopar® Vehicle Protection nudi mnoštvo servisnih ugovora koji za cilj imaju da naši kupci mogu da uživaju u vožnji svog auta, bez ikakvih briga i problema. Naš portfolio proizvoda se sastoji od širokog spektra planova za produženu garanciju i održavanje, uz fleksibilne nivoe pokrivenosti koji su napravljeni tako da zadovolje Vaše potrebe kao vozača. Sve to odobreno od strane FIAT PROFESSIONAL. Pretplatite se direktno na jedan od MVP servisnih ugovora kada kupujete Talento i uključite ga u finansiranje vozila.

MVP - Moparova zaštita vozila garantuje da će visokokvalifikovani i specijalizovani tehničari izvršiti sve servise uz pomoć originalnih delova u ovlašćenim FIAT PROFESSIONAL servisima širom Evrope. Izaberite Servisni ugovor koji najviše odgovara Vašim vozačkim navikama.

#### MAXIMUM CARE GARANCIJA: 100% SPOKOJ GDE GOD DA VAS PUT ODVEDE.

Produžite fabričku garanciju vozila i do 5 godine pomoću plana zaštite osmišljenog da pokrije sve mehaničke i električne komponente. Ova garancija je osmišljena da dopuni standardnu proizvođačku garanciju i osigura da dobijete najbolju vrednost za novac koji plaćate. Pretplatite se na program MAXIMUM CARE u periodu do 24 meseca nakon registracije vozila.

#### EASY CARE GARANCIJA: FIKSIRAJTE CENU REDOVNOG SERVISIRANJA.

Plan redovnog servisiranja osmišljen da na jednostavan način budžetirate servise Vašeg Talenta, osiguravajući da Vaše vozilo nikada ne propusti neki važan servis i garantujući da će Vam Vaše vozilo pružiti samo najbolje. Pretplatite se na Easy Care program bilo kad pre prvog servisa.

### INFORMACIJE I NAPOMENE O POTROŠNJI GORIVA I CO<sub>2</sub> EMISIJI IZDUVNIH GASOVA

Svi podaci (npr. masa praznog vozila, korisno opterećenje, potrošnja goriva, emisija CO<sub>2</sub>, itd.) odnose se na standardnu verziju sa manuelnim menjačem i bez opcione opreme. Navedene vrednosti emisije CO<sub>2</sub> i potrošnje goriva određuju se na osnovu metoda merenja/korelacije koji se odnosi na NEDC ciklus u skladu sa Uredbom (EU) 2017/1152-1153.

Vrednosti emisije CO<sub>2</sub> i potrošnje goriva su ovde navedene kako bi se omogućilo poređenje podataka o vozilu. Homologacione vrednosti emisije CO<sub>2</sub> i potrošnje goriva ne moraju predstavljati stvarne vrednosti emisije CO<sub>2</sub> i potrošnje goriva, koje zavise od mnogih povezanih faktora, uključujući, ali ne ograničavajući se na stil vožnje, trasu, vremenske uslove i stanje puteva, kao i stanje, upotrebu i opremljenost vozila.

Naznačene vrednosti emisije CO<sub>2</sub> i potrošnje goriva se mogu menjati uz naknadnu konfiguraciju, u zavisnosti od izabrane opreme i/ili veličine pneumatika. Naznačene vrednosti emisije CO<sub>2</sub> i potrošnje goriva nisu konačne i mogu se menjati usled izmena u proizvodnom ciklusu; ažurnije vrednosti biće dostupne kod izabranog zvaničnog distributera iz FCA mreže. U svakom slučaju, zvanične vrednosti emisije CO<sub>2</sub> i potrošnje goriva kupljenog vozila biće dostavljene uz dokumentaciju koja se isporučuje sa vozilom.







[www.fiatprofessional.rs](http://www.fiatprofessional.rs)